

TGAT

1-2-3



แนวข้อสอบเสมือนจริง
TGAT ครบทั้ง 3 พาร์ท
รวม **600 ข้อ**



ฟรี! คลิปตวบนันๆ
อธิบายเทคนิคเพิ่มเติม
อัปเดตให้สูงขึ้น



MOCK TEST
จับเวลาทำข้อสอบ
เสมือนการสอบจริงได้!



กฤตภา ปาลกะวงศ์ (ครูพี่หนู)
วิทยากรผู้เชี่ยวชาญด้านภาษาอังกฤษ
จากโครงการติวชั้นนำระดับประเทศ

อรุณรัชช แสงพงษ์ (ครูอ้อฟ)
เจ้าของช่อง YouTube : Arunrat Sangpong
ซึ่งมีผู้ติดตามกว่า 27,000 คน

TGAT1 (91) การสื่อสารภาษาอังกฤษ

อธิบายรูปแบบและวิธีการทำ TGAT1	007
แนวข้อสอบชุดที่ 1	008
เวลาแนวข้อสอบชุดที่ 1	021
แนวข้อสอบชุดที่ 2	038
เวลาแนวข้อสอบชุดที่ 2	052
แนวข้อสอบชุดที่ 3	070
เวลาแนวข้อสอบชุดที่ 3	084

TGAT2 (92) การคิดอย่างมีเหตุผล

อธิบายรูปแบบและวิธีการทำ TGAT2	104
แนวข้อสอบชุดที่ 1	108
เวลาแนวข้อสอบชุดที่ 1	135
แนวข้อสอบชุดที่ 2	136
เวลาแนวข้อสอบชุดที่ 2	163
แนวข้อสอบชุดที่ 3	164
เวลาแนวข้อสอบชุดที่ 3	191

TGAT3 (93) สมรรถนะการทำงาน

อธิบายรูปแบบและวิธีการทำ TGAT3	193
แนวข้อสอบชุดที่ 1	202
เฉลยแนวข้อสอบชุดที่ 1	220
แนวข้อสอบชุดที่ 2	254
เฉลยแนวข้อสอบชุดที่ 2	274
แนวข้อสอบชุดที่ 3	310
เฉลยแนวข้อสอบชุดที่ 3	331
 ประวัตินักเรียน	371

TGAT
1-2-3

เตรียมสอบ | TGAT1 (91)

การสื่อสารภาษาอังกฤษ

01

แนวข้อสอบ

TGAT1 (91)

การสื่อสารภาษาอังกฤษ

Intro

อธิบายรูปแบบและวิธีการทำแนวข้อสอบ TGAT1 (91) การสื่อสารภาษาอังกฤษ

เมื่อศึกษาโครงสร้างข้อสอบจาก Blueprint ของที่ประชุมอธิการบดีแห่งประเทศไทย (ทปอ.) แล้วสามารถสรุปแบบสั้น กระชับ จับใจความได้ ดังนี้

แนวข้อสอบ TGAT1 (91) การสื่อสารภาษาอังกฤษ

ประเภทข้อสอบ ปรนัย (4 ตัวเลือก) ระยะเวลาที่ใช้สอบ 60 นาที

จำนวนข้อ 60 ข้อ คะแนนเต็ม 100 คะแนน

แนวข้อสอบ TGAT1 (91) การสื่อสารภาษาอังกฤษ

ประกอบด้วย 2 ส่วน ส่วนละ 30 ข้อ ได้แก่

1. ทักษะการพูด (Speaking Skill) (50 คะแนน)

เป็นข้อสอบปรนัย 4 ตัวเลือก

1.1 การถาม-ตอบ (Question-Response) (10 ข้อ)

ข้อคำถาม เป็นการถาม-ตอบสั้นๆ เป็นประโยคถาม-ตอบแบบจับใจความ โดยวัดเรื่องทั่วไปในชีวิตประจำวัน และการตั้งคำถาม โดยใช้ Wh-question โดยทั่วไป

1.2 เติมบทสนทนาแบบสั้น (Short Conversation) จำนวน 3 บทสนทนา (10 ข้อ)

ข้อคำถาม เป็นการถาม-ตอบ การใช้ภาษาในการสื่อสาร ใช้คำเหมาะสมกับเรื่องราว สถานการณ์ กาลเทศะ

1.3 เติมบทสนทนาแบบยาว (Long Conversation) จำนวน 2 บทสนทนา (10 ข้อ)

ข้อคำถาม เป็นการถาม-ตอบ การใช้ภาษาในการสื่อสาร ใช้คำเหมาะสมกับเรื่องราว สถานการณ์ กาลเทศะ เป็นการพูดคุยกัน 2-3 คน เป็นเรื่องทั่วไปในชีวิตประจำวัน วัดการใช้ภาษาในชีวิตประจำวัน การตอบโต้ระหว่างคู่สนทนาตามสถานการณ์ต่างๆ

2. ทักษะการอ่าน (Reading Skill) (50 คะแนน)

เป็นข้อสอบปรนัย 4 ตัวเลือก

2.1 เติมข้อความในเนื้อเรื่องให้สมบูรณ์ (Text Completion) จำนวน 2 บทความ บทความละ 7-8 ข้อ รวม 15 ข้อ

ข้อสอบส่วนนี้จะวัดความรู้ความเข้าใจทั้งเรื่องไวยากรณ์และคำศัพท์ ไวยากรณ์จะเป็นเรื่องทั่วไปโดยรวมน้องๆ สามารถฝึกฝนจนสามารถทำข้อสอบส่วนนี้ได้อย่างมั่นใจ และในส่วนของคำศัพท์ ส่วนใหญ่จะเป็นศัพท์ที่ใช้หรือพบเจอได้ในชีวิตประจำวัน

2.2 อ่านเพื่อจับใจความ (Reading comprehension) จำนวน 3 บทความ บทความละ 5 ข้อ รวม 15 ข้อ

ข้อสอบส่วนนี้จะวัดทั้งบทความทั่วไปที่ใช้ในการสื่อสาร จดหมาย โฆษณา และอาจจะเป็นเนื้อหาของข่าวสาร ซึ่งจะมีจำนวนคำประมาณ 100-200 คำ ลักษณะคำถามจะถามหา Main idea, Main purpose, True/False หรือถามรายละเอียดในสิ่งที่ให้อ่าน ถ้าน้องๆ ฝึกฝนจนมั่นใจ ข้อสอบพาร์ทนี้จะไม่เป็นปัญหาแก่น้องๆ เลยค่ะ

ชุดที่ 1 | แนวข้อสอบ TGAT1 (91) การสื่อสารภาษาอังกฤษ

Speaking Skill (30 items)

Question-Response (10 items)

01

แนวข้อสอบ
|
TGAT1

1. Q: What brings you here today?

R: _____

1. I came to see a friend.
2. I brought my lunch.
3. The bus was late.
4. I'm leaving soon.

2. Q: Could you give me a hand with these boxes?

R: _____

1. Yes, they're heavy.
2. Sure, I'll help you carry them.
3. No, I don't need them.
4. I'm not using my hands.

3. Q: How did your interview go?

R: _____

1. It's tomorrow.
2. I think it went quite well.
3. I don't know the address.
4. I studied for the exam.

4. Q: Sorry I'm late. I got stuck in traffic.

R: _____

1. That's not my fault.
2. Why don't you take the train?
3. No problem, we haven't started yet.
4. You should apologize to the driver.

5. Q: Can I offer you something to drink?

R: _____

1. No, I don't need help.
2. That would be lovely, thank you.
3. Sorry, I already drank something.
4. Please don't make me.

6. Q: What's your take on the new policy?

R: _____

1. I haven't read the full details, but it seems promising.
2. It was taken from the office.
3. I lost my copy.
4. They already took it.

- 7.** Q: Would you mind turning the volume down a bit?
R: _____
1. It's broken. 2. I don't think so.
3. Yes, I like it loud. 4. Of course not, I'll do it right away.
- 8.** Q: Is this seat taken?
R: _____
1. Yes, someone is sitting here. 2. I'm sitting down.
3. I don't want it. 4. No, please go away.
- 9.** Q: Have you met the new manager yet?
R: _____
1. No, but I've heard good things about her. 2. I haven't managed my time.
3. I don't like meetings. 4. She is not managing well.
- 10.** Q: Do you think the movie was worth watching?
R: _____
1. Definitely. The plot was amazing and the acting was solid.
2. I watched it last year.
3. No, I don't like watching.
4. It was long.

Short Conversations (10 items)

Conversation 1

Doctor: Good morning. What seems to be the problem today?

Patient: _____ 11 _____

Doctor: I see. How long have you had this cough?

Patient: _____ 12 _____

Doctor: Do you have any other symptoms, like fever or sore throat?

Patient: _____ 13 _____

Doctor: Alright. Let me check your lungs and take your temperature.

Patient: _____ 14 _____

Doctor: It looks like a mild infection. I'll prescribe you some medicine.

Patient: _____ 15 _____

- 11.** 1. I just wanted to say hi. 2. I'm here to visit a friend.
3. I've had a bad cough for a few days. 4. Do you have an appointment?
- 12.** 1. Just since this morning. 2. For about four days now.
3. I haven't coughed yet. 4. I think it's your fault.
- 13.** 1. I've had a slight fever since yesterday. 2. No, I forgot my umbrella.
3. My throat sings sometimes. 4. I sneezed once last year.
- 14.** 1. No, I'll take yours. 2. Okay, go ahead.
3. I'm not a doctor. 4. I'll call you back.
- 15.** 1. Thank you, doctor. I really appreciate it. 2. I won't pay for that.
3. I'll take your medicine instead. 4. Do I have to sing?

Conversation 2

Staff: Good evening, River Delight Cruise Service. How may I assist you today?

Customer: _____ 16 _____

Staff: Certainly. May I know which date you're interested in?

Customer: _____ 17 _____

Staff: Let me check... Yes, we still have availability for that evening.

Customer: _____ 18 _____

Staff: We have both standard and premium packages. Premium includes a private table, welcome drink, and front-deck seating.

Customer: _____ 19 _____

Staff: You can book online or at our kiosk here at the pier.

Customer: _____ 20 _____

- 16.** 1. I'm here to complain about yesterday.
2. I'd like to inquire about booking a dinner cruise.
3. Do you serve lunch now?
4. Can I use your Wi-Fi?

เฉลย

แนวข้อสอบ TGAT1 (91)

การสื่อสารภาษาอังกฤษ ชุดที่ 1

การถาม-ตอบ

ข้อ 1. ตอบ 1

Q: อะไรทำให้คุณมาที่วันนี้

R: _____

1. ฉันมาหาเพื่อนคนหนึ่ง
2. ฉันเอาอาหารกลางวันมา
3. รถบัสมาสาย
4. ฉันกำลังจะกลับบ้านแล้ว

ข้อ 2. ตอบ 2

Q: ช่วยฉันยกกล่องพวกนี้หน่อยได้ไหม

R: _____

1. ใช่ค่ะ/ครับ พวกมันหนัก
2. ได้ค่ะ/ครับ ฉันจะช่วยคุณถึงมัน
3. ไม่ ฉันไม่ต้องการมัน
4. ฉันไม่ได้ใช้มีอยู่

ข้อ 3. ตอบ 2

Q: การสัมภาษณ์ของคุณเป็นอย่างไรบ้าง

R: _____

1. มันคือพุงนี้
2. ฉันคิดว่ามันผ่านไปค่อนข้างดี
3. ฉันไม่รู้ที่อยู่
4. ฉันอ่านหนังสือสอบ

ข้อ 4. ตอบ 3

Q: ขอโทษที่มาสายนะ รถติดมากเลย

R: _____

1. นั่นไม่ใช่ความผิดของฉัน
2. ทำไมไม่ขึ้นรถไฟล่ะ
3. ไม่เป็นไร เรายังไม่ได้เริ่มเลย
4. คุณควรขอโทษคนขับนะ

ข้อ 5. ตอบ 2

Q: ขอเสนออะไรให้คุณดื่มสักหน่อยได้ไหมครับ/คะ

R: _____

1. ไม่ ฉันไม่ต้องการความช่วยเหลือ
2. นั่นจะดีมากเลยครับ/คะ ขอขอบคุณ
3. ขอโทษ ฉันดื่มไปแล้ว
4. กรุณาอย่าบังคับฉันเลย

ข้อ 6. ตอบ 1

Q: คุณคิดเห็นอย่างไรกับนโยบายใหม่นี้

R: _____

1. ฉันยังไม่ได้อ่านรายละเอียดทั้งหมด แต่ดูน่าสนใจ
2. มันถูกเอาไปจากสำนักงานแล้ว
3. ฉันทำหายไป
4. พวกเขาเอามันไปแล้ว

ข้อ 7. ตอบ 4

Q: จะรังเกียจไหมถ้าฉันขอให้คุณลดเสียงลงหน่อย

R: _____

1. มันเสียแล้ว
2. ฉันคิดว่าไม่
3. ใช่ ฉันชอบเสียงดัง
4. ไม่รังเกียจเลย เพียงทำให้ทันที

ข้อ 8. ตอบ 1

Q: ที่นั่งนี้มีคนนั่งหรือยังครับ/คะ

R: _____

1. ใช่ มีคนนั่งแล้ว
2. ฉันกำลังนั่งอยู่
3. ฉันไม่ต้องการมัน
4. ไม่ กรุณาไปที่อื่น

ข้อ 9. ตอบ 1

Q: คุณได้เจอผู้จัดการคนใหม่หรือยัง

R: _____

1. ยังเลย แต่ได้ยินมาว่าเธอดีมาก
2. ฉันยังจัดการเวลาไม่ได้
3. ฉันไม่ชอบเข้าประชุม
4. เธอจัดการได้ไม่ดีกว่าไร

ข้อ 10. ตอบ 1

Q: คุณคิดว่าหนังเรื่องนี้คุ้มค่าที่จะดูไหม

R: _____

1. แน่นนอน! เนื้อเรื่องดีมาก และการแสดงก็ยอดเยี่ยม
2. ฉันดูมันเมื่อปีที่แล้ว
3. ไม่ ฉันไม่ชอบดูหนัง
4. มันยาวเกินไป

Reading Skill (30 items)

Text Completion (15 items)

Passage 1

Two veteran NASA astronauts _____31_____ on the International Space Station (ISS) for nine months, _____32_____ to begin their return to Earth early on Tuesday morning on a long-awaited flight home to cap an unusual mission.

After their autonomous _____33_____ the ISS, the astronaut crew is scheduled to _____34_____ in the Gulf of Mexico, with the exact location _____35_____ local weather conditions. They will be flown to NASA's Johnson Space Center for a few days of routine post-mission medical checks.

The ISS, about 254 miles in altitude, is a football _____36_____ research lab that has been housed continuously by international crews of astronauts for nearly 25 years, a key platform of science _____37_____ mainly managed by the U.S. and Russia.

- 31.** 1. who have been stuck
2. who have stuck
3. which stuck
4. which are stuck
- 32.** 1. will be scheduled
2. have been scheduled
3. are scheduled
4. were scheduled
- 33.** 1. undock from
2. undock into
3. undocking from
4. undocking into
- 34.** 1. splash down
2. splash out on
3. splash back
4. splash out
- 35.** 1. depend on
2. depending on
3. depends on
4. depended on
- 36.** 1. field-size
2. filed-sizes
3. filed-sizing
4. field-sized
- 37.** 1. diplomat
2. diploma
3. diplomacy
4. diplomatic

Passage 2

With millions sipping their morning coffee to start the day, recent research _____38_____ new buzz about caffeine consumption.

A large UK study from September found that _____39_____ caffeine consumption from coffee or tea reduced the risk of developing multiple _____40_____ diseases such as heart disease, stroke and diabetes. Another study, _____41_____ in January, concluded that drinking coffee in the morning was especially beneficial in reducing cardiovascular disease and _____42_____ death.

_____43_____, but what is the evidence for coffee's health benefits? And what is the underlying physiological basis of these benefits? How much coffee is good for most people, _____44_____ these studies — and how much is too much? Should some people be especially careful about coffee consumption? And if you don't like coffee, are there similar benefits from drinking tea or _____45_____ beverages?

38.

- | | |
|------------------|-----------------------|
| 1. generates | 2. generated |
| 3. has generated | 4. has been generated |

39.

- | | |
|--------------|-------------|
| 1. radical | 2. severe |
| 3. excessive | 4. moderate |

40.

- | | |
|----------------------|--------------------|
| 1. neurodegenerative | 2. cardiometabolic |
| 3. respiratory | 4. autoimmune |

41.

- | | |
|---------------|--------------------|
| 1. published | 2. to be published |
| 3. publishing | 4. being published |

42.

- | | |
|---------------|----------------|
| 1. immature | 2. over-mature |
| 3. postmature | 4. premature |

43.

1. That's disappointing to hear
2. We could've gone without knowing that
3. That's nice to know
4. That's not what we wanted to hear

44.

- | | |
|-------------------|-------------------|
| 1. in spite of | 2. according to |
| 3. in addition to | 4. illustrated by |

45. 1. another
2. others
3. the others
4. other

Reading Comprehension (15 items)

Passage 1: The Future of Work and Automation

As technology continues to advance, automation and artificial intelligence (AI) are transforming the future of work. Machines now handle many repetitive tasks in industries like manufacturing and customer service, increasing efficiency and reducing human error. While this shift offers economic benefits, it also raises concerns about job displacement, especially in roles that depend on manual labor. Studies predict that up to 40% of jobs in the U.S. could be automated within the next two decades.

Despite these concerns, some experts believe automation can lead to new opportunities. As machines handle routine tasks, humans can focus on creative and complex roles that require problem-solving and emotional intelligence. However, to adapt to this change, workers must develop new skills through continuous learning.

Governments play a critical role in this transition. By supporting education, retraining programs, and social safety nets, they can help workers move into new careers. If managed well, automation could improve both productivity and job satisfaction. The key is to strike a balance between embracing technology and ensuring that workers are not left behind.

46. What is the main idea of the passage?
1. Machines will fully replace humans in all jobs.
 2. Automation increases productivity but may cause job losses.
 3. Workers refuse to adapt to new technologies.
 4. Governments should ban AI in the workplace.
47. According to the passage, which jobs are most at risk from automation?
1. Doctors and engineers
 2. Artists and musicians
 3. Manual labor jobs like factory and delivery work
 4. Teachers and professors

48. What is one advantage of automation mentioned in the text?

1. It increases unemployment.
2. It allows machines to think creatively.
3. It reduces costs and errors in production.
4. It prevents global warming.

49. What does the author suggest workers should do to adapt?

1. Ignore the changes
2. Protest automation
3. Learn new skills and continue learning
4. Wait for government jobs

50. What role should governments play in the age of automation?

1. Build more factories
2. Encourage people to work longer hours
3. Offer education and retraining support
4. Limit internet access

Passage 2: Personalized Medicine: Promises and Challenges

Personalized medicine, or precision medicine, is a growing medical approach that customizes treatment based on an individual's genetics, lifestyle, and environment. Unlike the traditional one-size-fits-all method, this approach aims to improve treatment outcomes by tailoring care to each patient. For instance, cancer therapies can target specific genetic mutations, helping minimize side effects and increase effectiveness. Similarly, heart disease patients may receive drugs that match their genetic risk.

Despite its potential, personalized medicine faces significant challenges. The cost of genetic testing and treatments remains high, making access difficult for many. Moreover, interpreting complex genetic data requires specialized expertise, and rapid advancements in the field demand ongoing training for healthcare providers.

Another concern is data privacy. Personalized medicine relies on sensitive genetic and health information, raising ethical questions about data use and protection. Additionally, unequal access to medical technology may limit personalized medicine to wealthier populations, deepening healthcare disparities.

To ensure broader access, governments and health systems must invest in infrastructure, workforce training, and inclusive policies. While personalized medicine holds great promise, overcoming these barriers is essential to make it available to all.

ข้อ 5. **ตอบ 3**

Q: ฉันไม่คาดคิดเลยว่าจะมีคนมาเข้าร่วมประชุมมากขนาดนี้

R: _____

1. นั่นแหละทำไมฉันถึงไม่ไป
2. ปกติคนเพื่อการประชุมกันอยู่แล้ว
3. ไซ้ มันกลายเป็นงานใหญ่กว่าที่เราคิดไว้
4. ฉันไม่ได้ฟังอะไรเลย

ข้อ 6. **ตอบ 4**

Q: ฉันรู้สึกไม่ค่อยสบาย

R: _____

1. คุณควรไปซื้อปิงนะ
2. ฉันก็ชอบสีชมพูเหมือนกัน
3. นั่นตกลงดีนะ
4. บางทีคุณควรไปหาหมอซะ

ข้อ 7. **ตอบ 2**

Q: คุณจัดการทำโปรเจกต์เสร็จเร็วขนาดนี้ได้ยังไง

R: _____

1. ฉันไม่ชอบทำงานตึก
2. ฉันอดนอนทั้งคืนเพื่อทำงานชิ้นนี้
3. โปรเจกต์นี้ไม่ใช่แนวฉันเลย
4. เราจะทำให้เสร็จอาทิตย์หน้า

ข้อ 8. **ตอบ 3**

Q: คุณมีแผนจะทำอะไรในวันหยุดสุดสัปดาห์นี้ไหม

R: _____

1. ฉันกินมื้อกลางวันไปแล้ว
2. ฉันจะดูหนังกับเพื่อนบางคน
3. ฉันวางแผนจะไปเยี่ยมคุณย่าที่ชนบท
4. สุดสัปดาห์มันสั้นเกินไป

ข้อ 9. **ตอบ 2**

Q: ฉันคิดว่าฉันลืมกระเป๋าตังค์ไว้บนรถเมล์

R: _____

1. นั่นแหละผลจากการสะเพร่า
2. โอ้ ไม่นะ! เธอลองโทรหาบริษัทรถเมล์หรือยัง
3. ฉันเกลียดรถเมล์
4. อย่ามาเล่าเรื่องของเธอให้ฉันฟังเลย

ข้อ 10. ตอบ 2

Q: ทำไมคุณถึงไม่มาเข้าประชุมทีมเมื่อเช้านี้

R: _____

1. ฉันไม่ชอบการประชุมเลยแม้แต่นิด
3. ฉันเคยอยู่ในทีมเมื่อปีที่แล้ว

2. ฉันมีนัดหาหมอฟันที่เลื่อนไม่ได้
4. มันไม่ใช่เรื่องของคุณ

เติมบทสนทนาแบบสั้น

บทสนทนาที่ 1

เจมส์: คุณได้ยินข่าวเกี่ยวกับการเปลี่ยนแปลงนโยบายของรัฐบาลที่กำลังจะเกิดขึ้นไหม

มาร์ติน: _____ 11 _____ ผมเพิ่งเห็นหัวข้อข่าวเกี่ยวกับเรื่องนี้ แต่ยังไม่มีเวลาอ่านบทความฉบับเต็มเลย

เจมส์: ดูเหมือนว่าการเปลี่ยนแปลงเหล่านี้จะมีผลกระทบอย่างมากต่อเศรษฐกิจ เป็นเรื่องใหญ่ทีเดียว

มาร์ติน: _____ 12 _____ อาจเป็นจุดเริ่มต้นของยุคใหม่ แต่บางคนก็กังวลเกี่ยวกับผลกระทบของมัน

เจมส์: ใช่แล้ว นี่เป็นหัวข้อที่จะถูกพูดถึงอย่างมากในอีกไม่กี่สัปดาห์ข้างหน้า

มาร์ติน: _____ 13 _____ เราคงต้องรอดูกันต่อไปว่าสิ่งต่างๆ จะเป็นอย่างไร

ข้อ 11. ตอบ 2

1. ผมคิดว่ามันจะมีการเปลี่ยนแปลงครั้งใหญ่
3. ฟังดูน่าสนใจ

2. ผมยังไม่ได้อ่านรายละเอียด
4. ผมรู้ทุกอย่างเกี่ยวกับเรื่องนี้

ข้อ 12. ตอบ 1

1. มันอาจจะเปลี่ยน
3. ไม่มีอะไรจะเปลี่ยนแปลง

2. มันเป็นข่าวปลอมทั้งหมด
4. ผมไม่สนใจมัน

ข้อ 13. ตอบ 4

1. ทุกอย่างจบลงแล้ว
3. เราควรทำนายกัน

2. ข่าวนี้เผยแพร่ออกไปแล้ว
4. เวลาจะเป็นเครื่องพิสูจน์

เตรียมสอบ | TGAT2 (92)

การคิดอย่างมีเหตุผล

02

แนวข้อสอบ

TGAT2 (92)

การคิดอย่างมีเหตุผล

Intro

อธิบายรูปแบบและวิธีการทำแนวข้อสอบ TGAT2 (92) การคิดอย่างมีเหตุผล

เมื่อศึกษาโครงสร้างข้อสอบจาก Blueprint ของที่ประชุมอธิการบดีแห่งประเทศไทย (ทปอ.) แล้วสามารถสรุปแบบสั้น กระชับ จับใจความได้ ดังนี้

แนวข้อสอบ TGAT2 (92) การคิดอย่างมีเหตุผล

ประเภทข้อสอบ ปรนัย (5 ตัวเลือก) ระยะเวลาที่ใช้สอบ 60 นาที

จำนวนข้อ 80 ข้อ คะแนนเต็ม 100 คะแนน

(เป็นข้อสอบที่มีจำนวนข้อมากแต่เวลาน้อย ดังนั้นผู้เข้าสอบต้องมีความคิดที่ชัดเจน แม่นยำ ตัดสินใจคิดครั้งเดียวแล้วต้องได้คำตอบ บางส่วนเน้นเชิงกระบวนการคิด การตัดสินใจ ใช้เหตุผลประกอบการคิดก่อนตัดสินใจเลือกคำตอบ)

เป็นการวัดสมรรถนะการคิดอย่างมีเหตุผล (Critical & Logical Thinking) ประกอบด้วย 4 ส่วน ส่วนละ 20 ข้อ ได้แก่

1. ความสามารถทางภาษา

เป็นข้อสอบปรนัย 5 ตัวเลือก

1.1 การสื่อความหมาย (5 ข้อ)

เรื่องภาษากำกวม การใช้คำสื่อความหมาย ความหมายโดยตรง-โดยนัย การให้ความหมายคำ หรือการให้คำจำกัดความ ความหมายกว้าง-แคบ

1.2 การใช้ภาษา (5 ข้อ)

การใช้ภาษาเขียนในการสื่อสาร ใช้คำเหมาะสมกับเรื่องราว สถานการณ์ กาลเทศะ

1.3 การอ่าน (5 ข้อ)

การอ่านจับใจความแบบการอ่านเชิงวิเคราะห์ อ่านแล้วต้องคิดประมวลผลจากข้อมูลที่ให้มาก่อนเลือกตอบ ให้สอดคล้องกับคำถาม มีบทความยาวให้อ่านแล้วตอบมากกว่า 1 ข้อ ครอบคลุมหัวข้อการอ่าน (ใจความสำคัญ สาระสำคัญ จุดประสงค์ การอนุมานความสอดคล้องของข้อมูล ข้อคิด)

1.4 การเข้าใจภาษา (5 ข้อ)

ให้เลือกเติมคำในช่องว่างจากข้อความที่กำหนด เป็นคำที่มีความหมายใกล้เคียงกัน คำที่เหมาะสมกับบริบทที่กำหนด คำขยายพฤติกรรม อารมณ์ ความรู้สึก รวมทั้งสำนวนไทยที่สอดคล้องกับสถานการณ์ที่กำหนด

****มีความแตกต่างจากข้อสอบภาษาไทย A-Level คือ ข้อสอบภาษาไทย TGAT2 เป็นข้อสอบที่ต้องใช้กระบวนการคิดประกอบเหตุผล บางข้อใช้การคิดวิเคราะห์อย่างมีวิจารณญาณก่อนตัดสินใจตอบ ข้อสอบไม่ยาว แต่ต้องใช้ดุลยพินิจเยอะกว่าข้อสอบภาษาไทย A-Level ที่มีความยาก แต่ถ้าเข้าใจเรื่องนั้นๆ ก็สามารถวิเคราะห์ได้ แม้จะยาว ยาก แต่การตัดสินใจตอบจะระบุคำตอบได้ชัดเจนกว่าข้อสอบ TGAT2**

2. ความสามารถทางตัวเลข

2.1 อนุกรมมิติ (5 ข้อ)

เป็นรูปแบบที่ไม่ซับซ้อนมาก มีชุดตัวเลขที่ต้องวิเคราะห์ความสัมพันธ์ ชุดละ 6 ตัวเลข เป็นความสัมพันธ์แบบบวก ลบ คูณ หาร มียกกำลังบ้างเล็กน้อย ถ้าเทียบกับข้อสอบเรื่องลำดับและอนุกรมในวิชาคณิตศาสตร์โดยตรงแล้ว ข้อสอบอนุกรมมิติ TGAT2 ง่ายกว่ามาก แต่ต้องคิดให้ไว (บางปีมีรูปแบบความสัมพันธ์ใหม่ เฉพาะเพิ่มขึ้นบ้างเพื่อให้ข้อสอบยากขึ้น)

2.2 การเปรียบเทียบเชิงปริมาณ (5 ข้อ)

การเปรียบเทียบเชิงปริมาณทางคณิตศาสตร์ คำถามแต่ละข้อจะกำหนดข้อมูลให้ 3 สดมภ์ คือ ก. ข. และ ค. ซึ่งข้อมูลแต่ละสดมภ์อาจนำไปคำนวณได้เป็นปริมาณ/ตัวเลขจำนวนหนึ่ง ให้เปรียบเทียบปริมาณทั้งสามนี้ แล้วเลือกตอบตามตัวเลือก ดังนี้

ตอบ 1. ถ้าปริมาณในสดมภ์ ก. มากที่สุด

ตอบ 2. ถ้าปริมาณในสดมภ์ ข. มากที่สุด

ตอบ 3. ถ้าปริมาณในสดมภ์ ค. มากที่สุด

ตอบ 4. ถ้าปริมาณทั้ง 3 สดมภ์เท่ากัน

ตอบ 5. ถ้าข้อมูลที่กำหนดให้ไม่เพียงพอที่จะเปรียบเทียบ (อ่านข้อมูลที่ให้มาแล้วไม่สามารถหาคำตอบเป็นตัวเลขที่ชัดเจน เพื่อนำมาเปรียบเทียบได้)

เนื้อหาของข้อสอบเป็นเรื่องร้อยละ สถิติ พื้นที่รูปทรงเรขาคณิต คุณสมบัติเลขยกกำลัง ความน่าจะเป็น การวัดมุมภายใน บางปีออกเรื่องตรีโกณมิติ ฯลฯ เป็นข้อสอบที่มีความยากระดับง่าย-ปานกลาง มี 5 ข้อ แต่ต้องคำนวณ 15 สถานการณ์ที่กำหนด ต้องแม่นยำสูตร คิดเลขให้คล่อง มีความรอบคอบ คำตอบที่ได้แต่ละสดมภ์จะเป็นเลขที่ใกล้เคียงกันมาก เพื่อลงให้คนที่ไม่รอบคอบเรื่องการทดเลข อาจได้คำตอบที่คลาดเคลื่อนแล้วเปรียบเทียบผิด

2.3 ความเพียงพอของข้อมูล (5 ข้อ)

การวัดความสามารถในการวิเคราะห์โจทย์ปัญหา โดยคำถามแต่ละข้อประกอบด้วยสถานการณ์ที่เป็นปัญหา และข้อมูล (ก) และ (ข) ซึ่งเป็นข้อมูลที่ใช้ในการแก้ปัญหา ให้พิจารณาว่าต้องใช้ข้อมูลใดบ้างจึงจะเพียงพอที่จะตอบคำถามนั้นได้ และตัดสินใจเลือกตอบตามตัวเลือก ดังนี้

ตอบ 1. ถ้าใช้ข้อมูล ก. เพียงข้อเดียวก็ตอบคำถามได้ แต่ข้อมูล ข. ใช้ตอบไม่ได้

ตอบ 2. ถ้าใช้ข้อมูล ข. เพียงข้อเดียวก็ตอบคำถามได้ แต่ข้อมูล ก. ใช้ตอบไม่ได้

ตอบ 3. ถ้าต้องใช้ข้อมูล ก. และ ข. ทั้ง 2 ข้อ จึงจะเพียงพอสำหรับตอบคำถาม

ตอบ 4. ถ้าใช้ข้อมูล ก. หรือ ข. เพียงข้อใดข้อหนึ่งก็ตอบคำถามได้

ตอบ 5. ถ้าใช้ข้อมูล ก. และ ข. ก็ไม่เพียงพอที่จะตอบคำถามได้

วิธีการทำข้อสอบเรื่องนี้ ต้องวิเคราะห์โจทย์ก่อน จากนั้นแยกพิจารณาทีละข้อ ดังนี้

1. ดูเฉพาะข้อมูล ก. กับสิ่งที่โจทย์กำหนดให้ก่อน (ห้ามดูข้อมูล ข. ประกอบเด็ดขาด) แล้วสรุปว่าใช้ตอบคำถามที่โจทย์ต้องการได้หรือไม่
2. ดูเฉพาะข้อมูล ข. กับสิ่งที่โจทย์กำหนดให้ก่อน (ห้ามดูข้อมูล ก. ประกอบเด็ดขาด) แล้วสรุปว่าใช้ตอบคำถามที่โจทย์ต้องการได้หรือไม่

3. เมื่อพิจารณาข้อมูล ก. และข้อมูล ข. แล้ว

ถ้าใช้ข้อมูล ก. **เพียงข้อเดียว**ก็ตอบคำถามได้ แต่ข้อมูล ข. ใช้ตอบไม่ได้ **ให้ตอบ 1**

ถ้าใช้ข้อมูล ข. **เพียงข้อเดียว**ก็ตอบคำถามได้ แต่ข้อมูล ก. ใช้ตอบไม่ได้ **ให้ตอบ 2**

ถ้าใช้ข้อมูล ก. **หรือ ข.** เพียงข้อใดข้อหนึ่งก็ตอบคำถามได้ **ให้ตอบ 4**

แต่ถ้าแยกพิจารณาทีละข้อแล้วยังหาคำตอบไม่ได้ ให้นำข้อมูล ก. และข้อมูล ข. มารวมกัน ดูว่าหาคำตอบที่โจทย์ต้องการได้หรือไม่

ถ้าต้องใช้ข้อมูล ก. และ ข. **ทั้ง 2 ข้อ** จึงจะเพียงพอสำหรับตอบคำถาม **ให้ตอบ 3**

แต่ถ้าใช้ข้อมูล ก. และ ข. **ก็ไม่เพียงพอ**ที่จะตอบคำถามได้ **ให้ตอบ 5**

ข้อสอบส่วนนี้ไม่เน้นหาคำตอบที่แท้จริง เป็นการมองเชิงกระบวนการว่า ข้อมูลที่กำหนดให้เพียงพอประกอบการตัดสินใจหาคำตอบหรือไม่

ถ้ามีตัวเลขที่แทนค่าสูตรได้ครบถ้วน ข้อนั้นเป็นข้อมูลที่ใช้ตอบคำถามได้

ถ้าในสมการมีตัวแปรตัวเดียว แสดงว่าจะหาค่าตัวแปรนั้นได้ ข้อนั้นเป็นข้อมูลที่ใช้ตอบคำถามได้

ถ้าข้อใดมีสมการที่มีหลายตัวแปร แสดงว่าจะแก้สมการแล้วตอบไม่ได้ว่า ค่าตัวแปรที่มากกว่า 1 ตัวนั้น ตัวใดมีค่าเท่าใด ข้อนั้นเป็นข้อมูลที่ใช้ตอบคำถามไม่ได้

เนื้อหาข้อสอบเป็นเรื่องร้อยละ สถิติ พื้นที่รูปทรงเรขาคณิต ความน่าจะเป็น อัตราส่วน พื้นที่/ปริมาตร รูปทรงเรขาคณิต การจัดกลุ่ม ฯลฯ

2.4 โจทย์ปัญหา (5 ข้อ)

การวัดความสามารถในการคิดคำนวณแก้โจทย์ปัญหา โดยอาศัยพื้นฐานความเข้าใจในความคิดรวบยอดหลักการทางคณิตศาสตร์ หรืออาศัยข้อมูลต่างๆ เรื่องที่ออกสอบเป็นเรื่องร้อยละ ความน่าจะเป็น อัตราส่วน ฯลฯ

***ต้องเตรียมพร้อม คิดเลขให้ไว รอบคอบ แม่นยำสูตรคูณแม่ต่างๆ มองเห็นเลขแล้วต้องรู้ว่านำสูตรคูณแม่ใดตัดทอนได้ จำสูตรที่เกี่ยวข้องต่างๆ ได้ ใช้สูตรเป็น ผูกกำหนดตัวแปร และเขียนสมการตามที่โจทย์กำหนดเพื่อใช้หาคำตอบต่อไป มีไหวพริบในการใช้ข้อมูลที่ทำให้มาให้เกิดประโยชน์สูงสุด

3. ความสามารถทางมิติสัมพันธ์

เป็นข้อสอบปรนัย 5 ตัวเลือก

3.1 แบบพับกล่อง (5 ข้อ)

มีรูปกล่องคลี่ออกมา โดยแต่ละรูปจะมีลวดลายอยู่เพียง 3 ด้านของกล่อง ลวดลายไม่ซับซ้อนมาก แล้วให้ดูว่าเมื่อพับเป็นกล่องที่เห็น 3 ด้านแล้ว จะมีโอกาสเป็นรูปใดในตัวเลือกที่กำหนดให้

3.2 แบบหาภาพต่าง (5 ข้อ)

มีรูปต้นแบบมาให้ดู 1 รูป แล้วพิจารณาตัวเลือกว่าตัวเลือกข้อใดมีความแตกต่างจากภาพที่กำหนดมาให้ โดยเป็นการพลิก หมุนภาพ ในลักษณะต่างๆ ต้องหาตัวเลือกที่มีจุดแตกต่างให้พบ

3.3 แบบหมอบภาพสามมิติ (5 ข้อ)

คำถามแต่ละข้อจะกำหนดภาพมาให้ 1 คู่ เป็นชิ้นเดียวกัน ซึ่งหมุนเปลี่ยนมุมมองไปในทิศทางที่ต่างกัน จากนั้นให้พิจารณาว่าภาพในกรอบถัดมาที่กำหนดให้ เมื่อหมุนไปในทิศทางเดียวกันกับภาพแรกแล้วเป็นภาพตามข้อใด

3.4 แบบภาพประกอบ (5 ข้อ)

กำหนดภาพรูปร่างต่างๆ มาให้ โดยให้พิจารณาว่าภาพรูปร่างที่กำหนดมาให้นั้นเป็นรูปที่เกิดจากการประกอบกันจากภาพรูปร่าง 2 รูปที่ถูกหมุนในทิศทางต่างๆ โดยที่ภาพรูปร่างที่จะนำมาประกอบกันนั้นต้องมีตำแหน่งของสัญลักษณ์ (ดำทึบ, ลายจุด) ที่ตรงกันจึงจะสามารถประกอบเข้ากันได้พอดี

***ข้อสอบส่วนนี้ต้องฝึกทำบ่อยๆ เพื่อให้เห็นแนวทางการหมุนภาพ พลิกภาพ การสังเกตจุดโฟกัสต่างๆ ของรูปในการพิจารณาหาคำตอบให้สอดคล้องกันอย่างรวดเร็ว

4. ความสามารถทางเหตุผล

4.1 อนุกรมภาพ (5 ข้อ)

ให้หาระบบของภาพที่เรียงกันใน 3 ภาพแรก แล้วพิจารณาว่าภาพที่แทนด้วยเครื่องหมาย ? ควรจะเป็นภาพใดในตัวเลือก 1-5 ให้ดูว่ารูปภาพที่กำหนดให้มีการเคลื่อนที่ทั้งหมดกี่จุด แยกดูทีละจุดว่าเคลื่อนที่แบบใด (เลื่อน/พลิก/หมุน)

4.2 อุปมาอุปไมยภาพ (5 ข้อ)

ให้หาความสัมพันธ์ระหว่างภาพที่กำหนดให้ในคู่แรก (เลื่อน/พลิก/หมุน/ย้ายตำแหน่ง/แทนที่) แล้วพิจารณาภาพคู่จากตัวเลือก 1-5 ว่าภาพคู่ใดมีความสัมพันธ์เช่นเดียวกับภาพคู่ที่กำหนดให้

4.3 สรุปความ (5 ข้อ)

ให้พิจารณาข้อความและข้อสรุปที่เกี่ยวข้องกับความสัมพันธ์ที่กำหนดให้ แล้วพิจารณาว่าข้อสรุปทั้งสามคือ ก. ข. หรือ ค. นั้น ข้อใดบ้างที่ถูกต้องตามเหตุผล แล้วเลือกตอบตามตัวเลือก 1-5

4.4 วิเคราะห์ข้อความ (5 ข้อ)

ให้พิจารณาสถานการณ์ที่กำหนด 1 สถานการณ์ ใช้ตอบทั้ง 5 ข้อ โดยคำถามแต่ละข้อจะมีข้อสรุปมาให้ 2 ข้อความ คือ ข้อความ (ก) และ (ข) ให้พิจารณาว่าข้อสรุปนั้นถูกหรือผิด หรือไม่สามารถสรุปได้แน่ชัดว่าถูกหรือผิดตามเงื่อนไขที่กำหนดให้ และตัดสินใจเลือกตอบตามตัวเลือก ดังนี้

ตอบ 1. เมื่อข้อสรุปทั้ง ก. และ ข. ถูก (ถูกทั้งคู่)

ตอบ 2. เมื่อข้อสรุปทั้ง ก. และ ข. ผิด (ผิดทั้งคู่)

ตอบ 3. เมื่อข้อสรุปทั้ง ก. และ ข. ไม่สามารถสรุปได้แน่ชัดว่าถูกหรือผิดตามเงื่อนไข (สรุปไม่ได้)

ตอบ 4. เมื่อข้อสรุป ก. ถูก ส่วนข้อสรุป ข. ผิด หรือไม่สามารถสรุปได้แน่ชัดว่าถูกหรือผิด (ก. ถูก ข. ผิด)

ตอบ 5. เมื่อข้อสรุป ข. ถูก ส่วนข้อสรุป ก. ผิด หรือไม่สามารถสรุปได้แน่ชัดว่าถูกหรือผิด (ข. ถูก ก. ผิด)

***เป็นข้อสอบที่ต้องใช้เวลาคิดนานพอสมควร เพราะเนื้อเรื่องที่กำหนดให้มีความยาวและซับซ้อนในการคิดเชื่อมโยงข้อมูล ก่อนจะสรุปว่า ก. และ ข. ถูกต้องหรือไม่ (ควรทำข้อสอบส่วนนี้เป็นลำดับสุดท้าย เพราะต้องใช้เวลามากพอสมควร)

ชุดที่ 1 | แนวข้อสอบ TGAT2 (92) การคิดอย่างมีเหตุผล

แบบทดสอบแบบปรนัย 5 ตัวเลือก เลือก 1 คำตอบที่ถูกต้องที่สุด จำนวนรวมทั้งหมด 80 ข้อ ขอให้ผู้เข้าสอบอ่านคำชี้แจงแต่ละข้อให้เข้าใจ

01

แนวข้อสอบ
TGAT2

ส่วนที่ 1 ความสามารถทางภาษา

1. ข้อใดมีความหมายไม่กำกวม

1. บริษัทของเราจะจัดจำหน่ายภาพวาดผลไม้ในห้างสรรพสินค้าของบริษัท
2. ดอกบัวสีขาวเป็นที่นิยมนำไปไหว้พระในวันสำคัญทางศาสนา
3. เจ้าหน้าที่ตำรวจไล่ล่าจับกุมคนขายของหนีภาษีที่ชายแดนไทย-ลาว
4. ภัทรชัยเจ้าหน้าที่ฝ่ายพัสดุของบริษัทออกไปนานแล้ว
5. มินตราแม่ของภานุพงศ์ซื้อผักที่ตลาดมาทำกับข้าวเมื่อเย็นวาน

2. ข้อใดใช้ภาษาสื่อความหมายได้ถูกต้อง

1. พระสงฆ์เป็นผู้เผยแพร่พระพุทธศาสนา
2. ร้านค้ารูปแบบขายส่งมีสินค้าให้เลือกซื้ออย่างแพร่หลาย
3. เจ้าหน้าที่ฝ่ายขายนำสินค้าใหม่ไปเผยแพร่ในตลาด
4. เชื้อโรครากำลังแพร่ระบาดสู่ชุมชนอย่างรวดเร็ว
5. ความรู้เรื่องการดื่มซาร์ก้าโรครากำลังแพร่กระจายทั่วชุมชน

3. ข้อใดมีความหมายทั้งโดยตรงและโดยนัยทุกคำ

1. ถือตัว ขึ้นหิ้ง รูดซิบ
2. มือไว ทอดเสียง ลูกมือ
3. ลายคราม ตาโต คอแข็ง
4. ไม้บรรทัด หน้าเลือด น้ำใจ
5. ใจอ่อน สับหลัก ตามน้ำ

4. ก่อนที่เราจะสังเคราะห์สิ่งใดได้นั้น เราจะต้องนำความรู้ที่เกิดจากการวิเคราะห์สิ่งต่างๆ มาประมวลผลให้ได้เสียก่อน คำว่า “สังเคราะห์” สื่อความหมายตรงกับข้อใด

1. การสร้างสรรค์
2. การผสมผสาน
3. การริเริ่ม
4. การแยกแยะ
5. การไตร่ตรอง

17. ลูกฉันเป็นคน _____ ทำงานที่ไหนก็อยู่ไม่ทน ทั้งมีใจ _____ เดี่ยวต้องการทำงาน
เดี่ยวไม่ต้องการ

1. จีบจืด - รวนเร
2. เหลาะแหละ - รวนเร
3. จีบจืด - โลเล
4. เหลาะแหละ - โลเล
5. เหยาะเหยะ - โลเล

18. เมื่อวานนี้ที่งานชุมนุมเรียกร่องผลประโยชน์ทางการค้า หัวหน้าแผนกกับหัวหน้าฝ่ายยื่นเคียงกัน
ต่างฝ่ายต่างไม่ยอมลดราคาดอก แบบที่เรียกว่า

1. เกลือจิ้มเกลือ
2. ชิงกีร์ช่าก็แรง
3. กำเรียบเสิบสาน
4. หมดไล่หมดพุง
5. ชม้นกับปุ่น

19. พ่อแม่ของฉันรู้สึก _____ ที่ _____ เข้าศึกษาต่อระดับอุดมศึกษาเป็นไปตามที่ตั้งไว้

1. ภูมิใจ - แผนการ
2. ยินดี - กระบวนการ
3. ภาคภูมิใจ - แผนการณ์
4. ปลื้มใจ - ความหวัง
5. ปลาบปลื้ม - รูปแบบ

20. การจับจ่ายใช้สอยผ่านบัตรเครดิตนั้น ผู้ถือบัตรควรที่จะรู้จัก _____ ใช้จ่ายอย่าง _____
เพราะดอกเบี้ยที่อาจจะต้องเสียนั้นสูงกว่าดอกเบี้ยเงินกู้ตามอัตราปกติของธนาคาร

1. ระเบียบ - ถูกต้อง
2. ประมาณการ - ระมัดระวัง
3. วางแผน - ละเอียด
4. จัดสรร - ประหยัด
5. วิธีการ - มีแบบแผน

ส่วนที่ 2 ความสามารถทางตัวเลข

คำชี้แจงข้อ 21-25 แต่ละข้อจะมีเลขหลายจำนวนเรียงกัน ให้ผู้เข้าสอบคิดให้ได้ว่าตัวเลขเหล่านั้นเรียงกันอยู่
อย่างไร เมื่อทราบแล้ว ให้คิดต่อไปว่าตัวเลขถัดไปจะต้องเป็นตัวเลขใด จากตัวเลือก 1, 2, 3, 4 หรือ 5
ที่กำหนดให้

21.

7	10	16	28	52	?
---	----	----	----	----	---

1. 84
2. 92
3. 98
4. 100
5. 104

22.

1,118	560	282	144	76	?
-------	-----	-----	-----	----	---

1. 53
2. 48
3. 43
4. 40
5. 35

คำชี้แจงข้อ 36-40 การวัดความสามารถในการคิดคำนวณแก้โจทย์ปัญหา โดยอาศัยพื้นฐานความเข้าใจในความคิดรวบยอด หลักการทางคณิตศาสตร์ หรืออาศัยข้อมูลต่างๆ

36. ซานตาคลอสเตรียมแจกของขวัญให้เด็กๆ ที่มีรายชื่อควรได้รับของขวัญวันคริสต์มาส เมื่ออ่านรายชื่อแล้วพิจารณาว่าควรแจกเป็นบ้าน โดยแจกหลังละ 5 กล่อง แต่เมื่อมาจัดชุดแล้วปรากฏว่าเหลือ 48 กล่อง จึงตัดสินใจเปลี่ยนมาแจกหลังละ 8 กล่องแทน จะมีบ้านที่ไม่ได้รับของขวัญ 9 หลัง สรุปแล้วซานตาคลอสมีของขวัญทั้งหมดกี่ชิ้น
1. 204 ชิ้น 2. 220 ชิ้น 3. 248 ชิ้น 4. 268 ชิ้น 5. 284 ชิ้น
37. พนักงานบริษัทใช้เวลาในการรอขึ้นรถไฟฟ้าวันที่ 1-4 ใช้เวลาเท่ากันทุกวัน แต่วันที่ 5 มาถึงสถานีรถไฟช้ากว่าปกติ 8 นาที ทำให้ใช้เวลารอเพิ่มขึ้นจากวันที่ 1 เป็นเวลา 15 นาที แล้วระยะเวลาเฉลี่ยในการรอขึ้นรถไฟฟ้าตั้งแต่วันที่ 1-5 ตรงกับข้อใด
1. มากกว่าวันที่ 2 เป็นเวลา 2 นาที
2. มากกว่าวันที่ 2 เป็นเวลา 3 นาที
3. มากกว่าวันที่ 2 เป็นเวลา 4 นาที
4. น้อยกว่าวันที่ 5 เป็นเวลา 3 นาที
5. น้อยกว่าวันที่ 5 เป็นเวลา 4 นาที
38. ถ้าร้อยละ 30 ของจำนวนหนึ่งมีค่าเท่ากับร้อยละ 60 ของ 3,000 แล้วจำนวนนั้นมีค่าเท่าใด
1. 1,500 2. 3,000 3. 4,500 4. 6,000 5. 7,500
39. ร้านกัฟต์ชอป 5 ร้านจัดโปรโมชั่นช่วงใกล้เทศกาลปีใหม่ จัดเซตสินค้าเพื่อให้ลูกค้าซื้อสินค้าเป็นเซตมากกว่าซื้อชิ้นเดียว ร้านใดต่อไปนี้ได้เงินจากการขายสินค้ามากที่สุด
1. ร้านสนุกชอป ขายสินค้าได้ 105 ชิ้น โดยขายในราคา 5 ชิ้น 20 บาท
2. ร้านสร้างสรรค์ชอป ขายสินค้าได้ 102 ชิ้น โดยขายในราคา 6 ชิ้น 25 บาท
3. ร้านละมุนชอป ขายสินค้าได้ 105 ชิ้น โดยขายในราคา 7 ชิ้น 28 บาท
4. ร้านสารพัดชอป ขายสินค้าได้ 112 ชิ้น โดยขายในราคา 8 ชิ้น 30 บาท
5. ร้านเพลินชอป ขายสินค้าได้ 108 ชิ้น โดยขายในราคา 9 ชิ้น 35 บาท
40. การแข่งขันเทเบิลเทนนิสรายการชิงแชมป์แห่งประเทศไทย มีผู้ผ่านเข้ารอบสุดท้ายจำนวน 12 คน โดยจะแข่งขันแบบพบกันหมด ผู้เข้าแข่งขันคนใดชนะมากที่สุดจะได้รับรางวัลชนะเลิศ ฝ่ายจัดการแข่งขันต้องจัดการแข่งขันครั้งนี้ทั้งหมดกี่รอบ
1. 48 รอบ 2. 60 รอบ 3. 66 รอบ 4. 120 รอบ 5. 132 รอบ

ส่วนที่ 3 ความสามารถทางมิติสัมพันธ์

คำชี้แจงข้อ 41-45 แบบพับกล่อง จงพิจารณาว่าภาพที่กำหนดมาให้ เมื่อถูกพับตามแนวเส้นประแล้วปรากฏเป็นกล่องที่ตรงตามตัวเลือกใด

41.

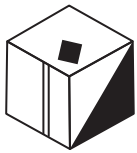
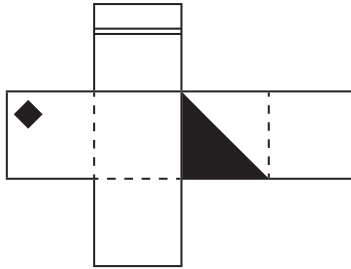

1.



2.



3.



4.



5.

42.

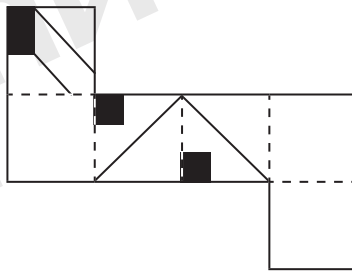

1.

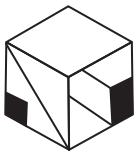

2.



3.



4.



5.

43.

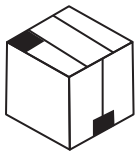
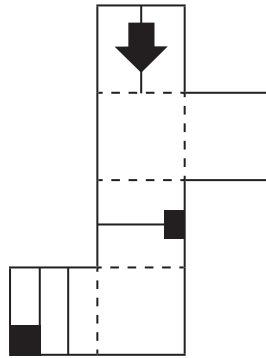

1.

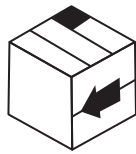

2.



3.

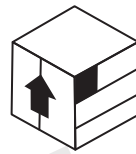

4.



5.

44.

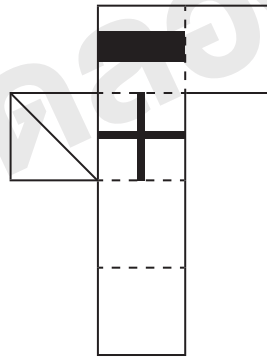

1.



2.



3.



4.



5.

45.

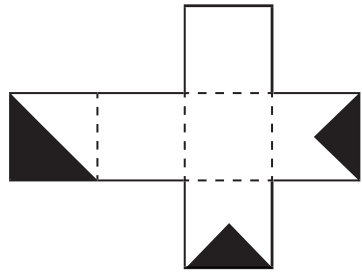

คำชี้แจงข้อ 46-50 แบบภาพต่าง จงพิจารณาว่าภาพของตัวเลือกข้อใดมีความแตกต่างจากภาพที่กำหนดมาให้

46.

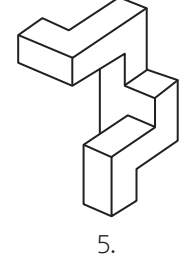
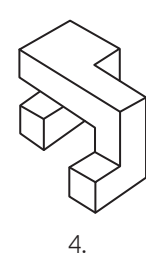
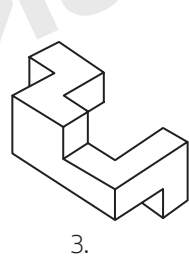
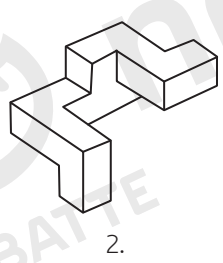
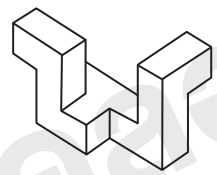

47.

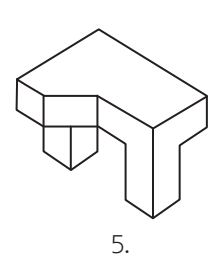
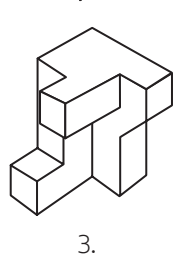
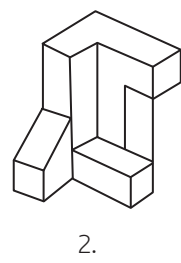
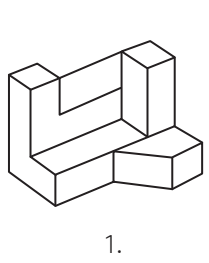
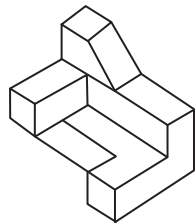

58.

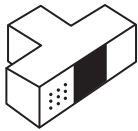
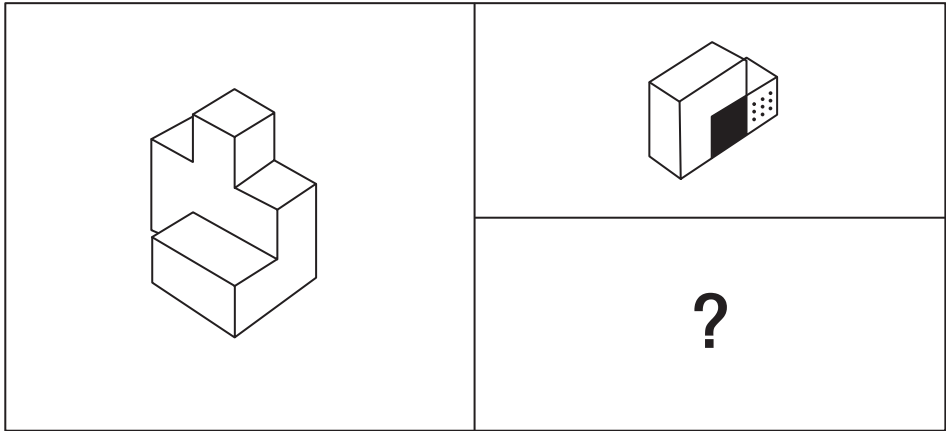

1.

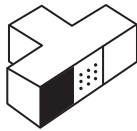

2.

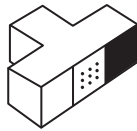

3.

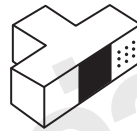

4.

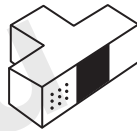

5.

59.

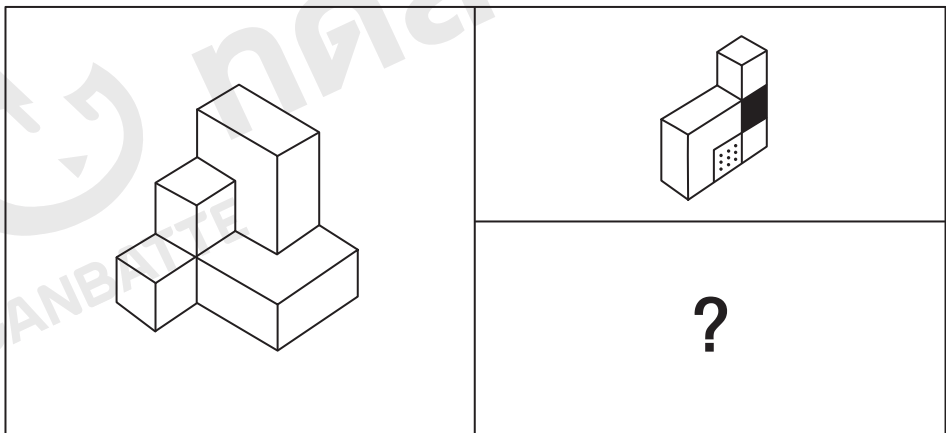

1.



2.



3.



4.



5.

60.

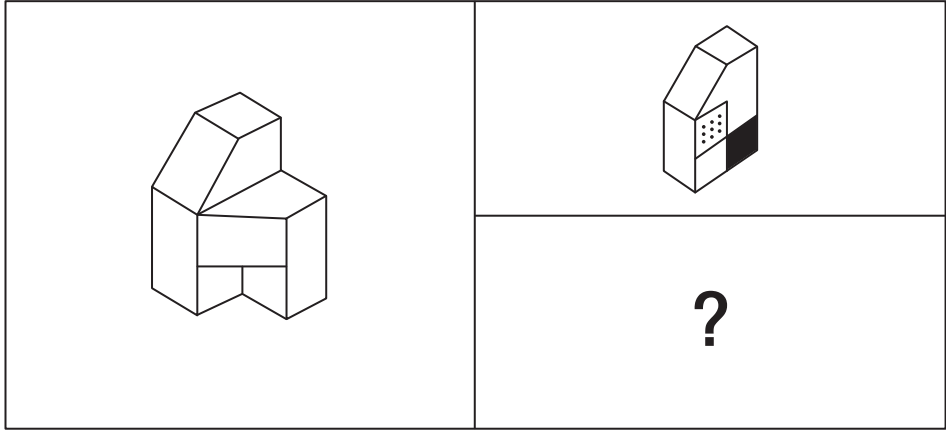

- 1.
- 2.
- 3.
- 4.
- 5.

ส่วนที่ 4 ความสามารถทางเหตุผล

คำชี้แจงข้อ 61-65 ให้หาระบบของภาพที่เรียงกันใน 3 ภาพแรก แล้วพิจารณาว่าภาพที่แทนด้วยเครื่องหมาย ? ควรจะเป็นภาพใดในตัวเลือก 1-5

61.

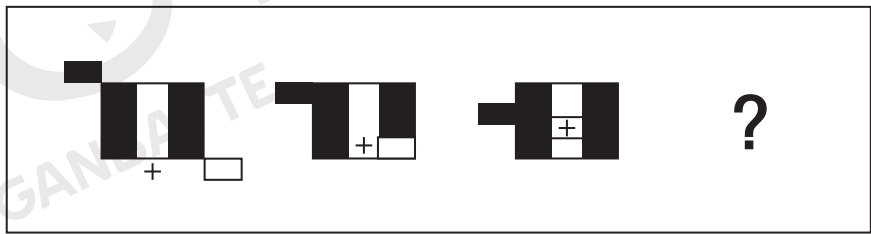

- 1.
- 2.
- 3.
- 4.
- 5.

62.

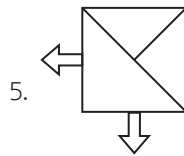
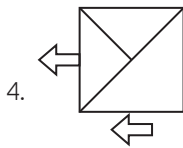
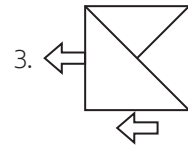
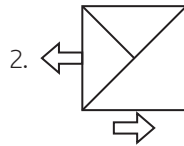
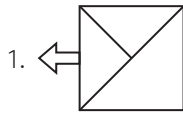
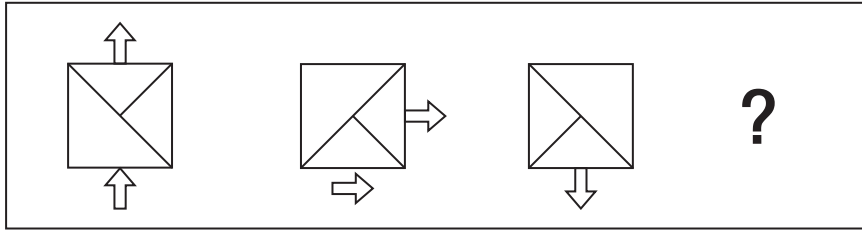

63.

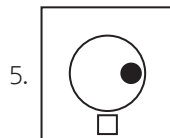
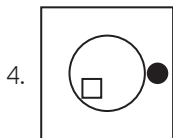
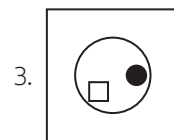
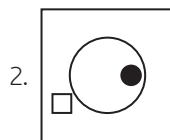
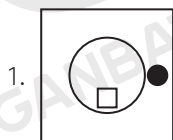
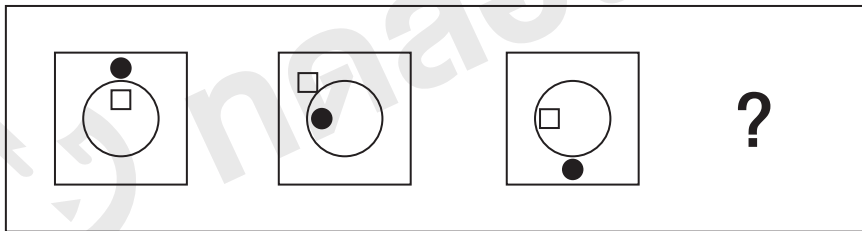

64.

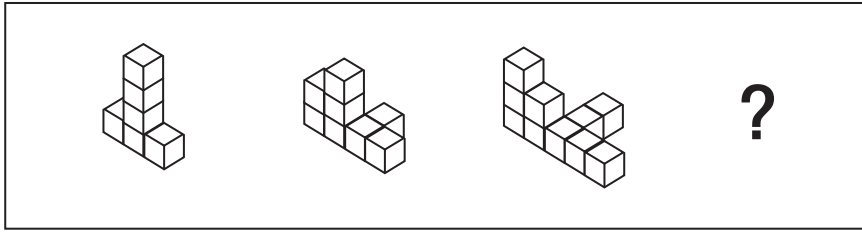

01

ภาพ | ภาพ | ภาพ

- 1.
- 2.
- 3.
- 4.
- 5.

65.

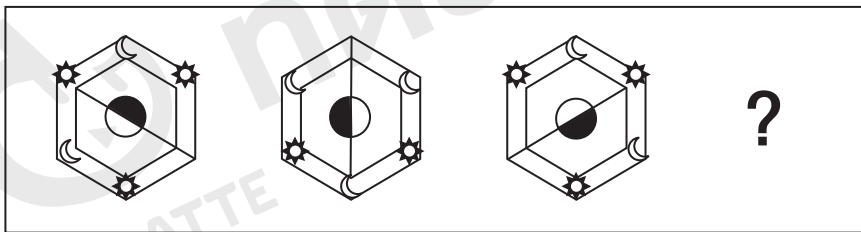

- 1.
- 2.
- 3.
- 4.
- 5.

เตรียมสอบ | TGAT2 (93)

สมรรถนะการทำงาน

03

แนวข้อสอบ

TGAT3 (93)

สมรรถนะการทำงาน

Intro

อธิบายรูปแบบและวิธีการทำแนวข้อสอบ
TGAT3 (93) สมรรถนะการทำงาน

เมื่อศึกษาโครงสร้างข้อสอบจาก Blueprint ของที่ประชุมอธิการบดีแห่งประเทศไทย (ทปอ.) แล้วสามารถสรุปแบบสั้น กระชับ จับใจความได้ ดังนี้

แนวข้อสอบ TGAT3 (93) สมรรถนะการทำงาน

ประเภทข้อสอบ ปรนัย (4 ตัวเลือก) ระยะเวลาที่ใช้สอบ 60 นาที

จำนวนข้อ 60 ข้อ คะแนนเต็ม 100 คะแนน

แบ่งเป็น 4 ส่วน ส่วนละ 15 ข้อ ได้แก่

1. การสร้างคุณค่าและนวัตกรรม (15 ข้อ)

เนื้อหาของข้อสอบ (ส่วนที่ 1)

1.1 การคิดเชิงวิเคราะห์ (Analytical think)

ความเข้าใจเกี่ยวกับการรวบรวมหรือแยกแยะข้อมูล

- 1) กำหนดสาเหตุ ที่มา ปัจจัยที่เกี่ยวข้องต่างๆ ให้แล้วสามารถ **สรุป** ปัญหา/สถานการณ์ได้
- 2) ให้ปัญหา/สถานการณ์ต่างๆ ให้แล้วสามารถ **แยกแยะ สาเหตุ ปัจจัยที่เกี่ยวข้อง ที่มา** ของปัญหา/สถานการณ์ได้

1.2 การแก้ไขปัญหาอย่างมืออาชีพ (Professional problem solving)

ความสามารถในการวิเคราะห์ปัญหา แล้วดำเนินการแก้ไขปัญหาอย่างเป็นระบบ มีหลักการ ใช้วิธีการ แนวคิดที่น่าเชื่อถือ ที่สำคัญต้องแก้ไขตรงจุดและมีประสิทธิภาพ

1.3 ความคิดเชิงนวัตกรรม (Innovative thinking)

การนำเสนอความคิดสร้างสรรค์เพื่อแก้ไขปัญหาหรือพัฒนาสิ่งต่างๆ ในรูปแบบใหม่ มีการปรับเปลี่ยนวิธีการ รูปแบบ หรือสิ่งประดิษฐ์ให้เหมาะสมกับบริบทตามสถานการณ์ที่กำหนด

ลักษณะของข้อสอบ (ส่วนที่ 1)

คำถามจะเป็นสถานการณ์สมมติ แต่ละข้อมี 1 คำถาม มีตัวเลือก 4 ตัวเลือก ทุกตัวเลือกมีคะแนนตั้งแต่ 0.25, 0.5, 0.75 และ 1 คะแนน (ไม่มีตัวเลือกใดคะแนนเป็น 0 คะแนน แต่อาจมีไม่ครบทุกช่วงคะแนน)

- ตัวอย่างเช่น ข้อ 1. ตัวเลือกที่ 1 (1 คะแนน) ตัวเลือกที่ 2 (0.5 คะแนน) ตัวเลือกที่ 3 (0.75 คะแนน)
ตัวเลือกที่ 4 (0.5 คะแนน)
- ข้อ 2. ตัวเลือกที่ 1 (0.25 คะแนน) ตัวเลือกที่ 2 (0.5 คะแนน) ตัวเลือกที่ 3 (0.25 คะแนน)
ตัวเลือกที่ 4 (1 คะแนน)
- ข้อ 3. ตัวเลือกที่ 1 (0.5 คะแนน) ตัวเลือกที่ 2 (0.25 คะแนน) ตัวเลือกที่ 3 (1 คะแนน)
ตัวเลือกที่ 4 (0.75 คะแนน)

ฯลฯ

แนวคิด/เทคนิค/วิธีการทำข้อสอบ (ส่วนที่ 1)

เมื่ออ่านสถานการณ์หรือข้อคำถามที่กำหนดให้แล้ว เริ่มต้นด้วยการวิเคราะห์สาเหตุ ที่มา ปัจจัยที่เกี่ยวข้องต่างๆ รวมทั้งวิเคราะห์ปัญหาที่เกิดขึ้น การแก้ไขปัญหามองต้องแก้ไขให้ตรงจุด การแก้ไขใดแก้ไขที่ต้นเหตุของปัญหานั้นหรือการแก้ไขแบบใดที่ไม่ก่อให้เกิดปัญหานั้นซ้ำได้อีก คือวิธีการแก้ไขแบบยั่งยืน (ดีที่สุด) ที่สำคัญตัวเลือกนั้นต้องเห็นกระบวนการครบถ้วนมากที่สุดและมีการลงมือแก้ไขปัญหา (ถ้าแค่เป็นเพียงการคิดวิเคราะห์หาวิธีแก้ไขอย่างเดียว) ข้อนั้นจะได้คะแนนน้อยกว่าข้อที่ลงมือปฏิบัติ) การแก้ไขปัญหานั้นต้องไม่เพิ่มภาระใหม่ให้ใคร แม้แต่ตนเอง กรณีที่มีการคิดรูปแบบ เครื่องมือ หรือสิ่งประดิษฐ์เพื่อแก้ไขปัญหาหรือพัฒนาสิ่งต่างๆ ให้ดีขึ้นนั้นต้องเป็นการคิดค้นใหม่ กรณีข้อสอบให้อ่านกราฟ แผนภูมิ แผนภาพ ให้เลือกตัวเลือกที่อ่านข้อมูลแบบสรุปที่ตรงกับวัตถุประสงค์ของผู้นำเสนอข้อมูล (ตัวเลือกใดอ่านแบบแยกส่วน หรือแค่เปรียบเทียบข้อมูลบางส่วน ข้อนั้นจะได้คะแนนน้อย)

หลักเกณฑ์ในการพิจารณาคะแนน (จากตัวเลือกที่กำหนดให้ เรียงจากรูปแบบที่ได้คะแนนมากที่สุด ถึงรูปแบบที่ได้คะแนนน้อยที่สุด)

1. การมีส่วนร่วมคิดวิเคราะห์แก้ไขปัญหา

คิดแก้ไขปัญหาคบทุกส่วนที่เกี่ยวข้องกับปัญหา > คิดเพียงบางส่วนที่เกี่ยวข้อง > คิดเองเพียงคนเดียว
คะแนนมากที่สุด  คะแนนน้อยที่สุด

2. รูปแบบ วิธีการ หรือสิ่งประดิษฐ์ ที่ใช้แก้ไขหรือพัฒนาแต่ละตัวเลือก

คิดค้นขึ้นใหม่ไม่ซ้ำเดิม > ใช้รูปแบบที่เคยมี/ใช้อยู่แล้ว > วิเคราะห์ปัญหาแต่ไม่แสดงการแก้ไข > ไม่วิเคราะห์ไม่แก้ไข
คะแนนมากที่สุด  คะแนนน้อยที่สุด

เทคนิคพิชิตคะแนนเต็ม (ส่วนที่ 1) แต่ละข้อ By Kru Aof

หลักเกณฑ์การแก้ไขปัญหาคือ ต้องคิดเชิงวิเคราะห์เพื่อหาต้นเหตุของปัญหาแล้ววางแผนแก้ไขปัญหาให้ตรงจุด โดยให้ผู้ที่เกี่ยวข้องได้มีส่วนร่วมแก้ไขปัญหามา ไม่เพิ่มภาระใหม่ให้ใคร ใช้รูปแบบเฉพาะเหตุการณ์ เป็นวิธีการใหม่ที่ไม่ซ้ำใคร

*****ตัวเลือกใดมีครบตามกระบวนการมากที่สุด หรือตรงตามหลักเกณฑ์การพิจารณาคะแนนที่กล่าวข้างต้นมากที่สุด ตัวเลือกนั้นจะได้คะแนนสูงสุดในข้อนั้น**

2. การแก้ปัญหาที่ซับซ้อน (15 ข้อ)

เนื้อหาของข้อสอบ (ส่วนที่ 2)

2.1 การระบุปัญหา (Identifying problems)

การทำความเข้าใจปัญหา คูบริบทของสถานการณ์แล้วหาบุคคลที่เกี่ยวข้องกับปัญหาทั้งหมด

2.2 การแสวงหาทางออก (Generating and selecting solutions)

การประเมินทางเลือกหาทางออกของปัญหานั้นอย่างเหมาะสม

2.3 การนำทางออกไปแก้ปัญหา (Implementation)

การปฏิบัติตามแผนการแก้ไขปัญห โดยปรับเปลี่ยนตามความเหมาะสม (มีความยืดหยุ่น)

2.4 การประเมินทางออกเพื่อการพัฒนาปรับปรุง (Evaluation)

การเก็บข้อมูลและสรุปผลการนำทางออกไปใช้ก่อนนำไปพัฒนาให้มีประสิทธิภาพมากยิ่งขึ้น

ลักษณะของข้อสอบ (ส่วนที่ 2)

ข้อสอบจะกำหนดเหตุการณ์มาให้จำนวน 4 เหตุการณ์ โดยแต่ละเหตุการณ์จะมีคำถามจำนวน 4 ข้อ (ยกเว้น 1 เหตุการณ์ที่จะมีคำถามเพียง 3 ข้อเท่านั้น) ซึ่งคำถามทั้ง 4 ข้อ จะแบ่งข้อสอบออกเป็น 2 รูปแบบ ดังนี้

รูปแบบที่ 1 ข้อสอบ 1 ข้อ มีหลายคำตอบ และจะพบข้อสอบรูปแบบนี้ในข้อสอบลำดับที่ 1 และ 4 ของแต่ละเหตุการณ์ (ยกเว้นเหตุการณ์ที่มีคำถาม 3 ข้อ จะพบข้อสอบรูปแบบนี้ในข้อสอบลำดับที่ 1 เท่านั้น)

ข้อสอบนี้ผู้ทำข้อสอบต้องพิจารณาว่าข้อมูลของแต่ละตัวเลือก เป็นข้อมูลที่ต้องการหรือจำเป็นหรือไม่ จากนั้นให้ฝนตัวเลือกทุกข้อที่ต้องการหรือจำเป็น ข้อสอบนี้จะมีคำตอบที่ต้องฝนอย่างน้อย 1 คำตอบเสมอ **กรณีที่ไม่เลือกนั้นผู้ทำข้อสอบไม่ฝนคำตอบเลย จะถือว่าข้อนั้นไม่ได้คะแนน (คะแนนเป็น 0)**

ตัวเลือกแต่ละข้อมีคะแนนเท่ากับ 0.25 ดังนั้นใน 1 ข้อจะมีคะแนนเต็มเท่ากับ 1 คะแนน นักเรียนจะได้คะแนนก็ต่อเมื่อฝนคำตอบตรงตามรูปแบบ (Pattern) ของคำตอบเท่านั้น

ตัวอย่างการให้คะแนน (สมมติคำตอบที่ถูกคือ 1 และ 3)

ข้อ	1	2	3	4	คะแนนรวม
เฉลย	ถูก	ผิด	ถูก	ผิด	
ผู้ตอบที่ 1	● ผน (0.25)	○ ไม่ฝน (0.25)	● ผน (0.25)	○ ไม่ฝน (0.25)	1
ผู้ตอบที่ 2	● ผน (0.25)	○ ไม่ฝน (0.25)	○ ไม่ฝน (0)	○ ไม่ฝน (0.25)	0.75
ผู้ตอบที่ 3	● ผน (0.25)	● ผน (0)	● ผน (0.25)	○ ไม่ฝน (0.25)	0.75
ผู้ตอบที่ 4	● ผน (0.25)	● ผน (0)	○ ไม่ฝน (0)	○ ไม่ฝน (0.25)	0.50
ผู้ตอบที่ 5	● ผน (0.25)	● ผน (0)	● ผน (0.25)	● ผน (0)	0.50
ผู้ตอบที่ 6	○ ไม่ฝน (0)	● ผน (0)	○ ไม่ฝน (0)	● ผน (0)	0
ผู้ตอบที่ 7 (ถือว่าไม่ได้ทำ)	○ ไม่ฝน (0)	○ ไม่ฝน (0)	○ ไม่ฝน (0)	○ ไม่ฝน (0)	0

ชุดที่ 2 | แนวข้อสอบ TGAT3 (93) สมรรถนะการทำงาน

แนวข้อสอบแบ่งเป็น 4 ตอน ตอนละ 15 ข้อ ได้แก่

1. การสร้างคุณค่าและนวัตกรรม
2. การแก้ปัญหาที่ซับซ้อน
3. การบริหารจัดการอารมณ์
4. การเป็นพลเมืองที่มีส่วนร่วมของสังคม

จำนวนรวมทั้งหมด 60 ข้อ

ขอให้ผู้เข้าสอบอ่านคำชี้แจงแต่ละตอนให้เข้าใจ

ตอนที่ 1 การสร้างคุณค่าและนวัตกรรม

จงใช้แผนภาพข้างล่างนี้เพื่อตอบคำถามข้อ 1 และ 2

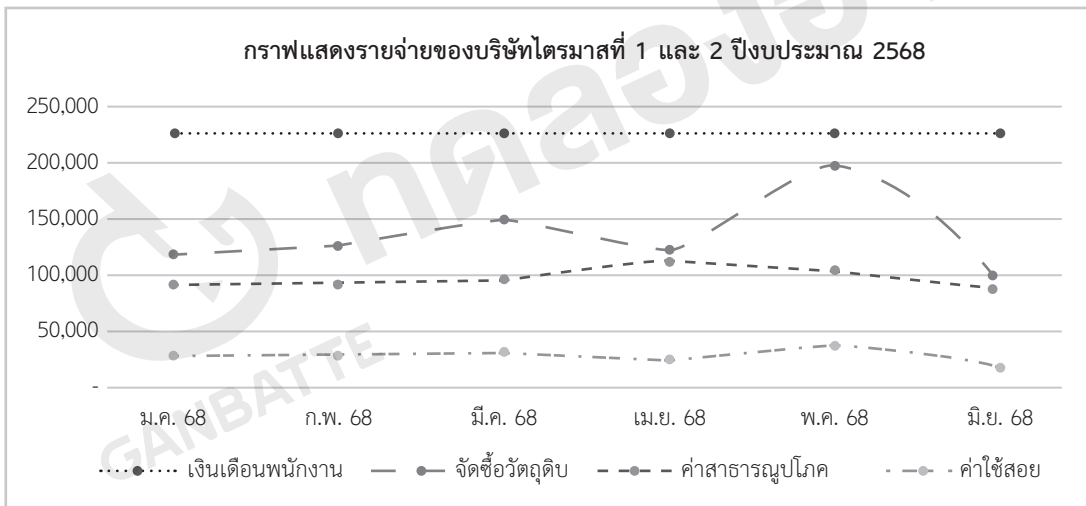

1. ข้อใดต่อไปนี้ถูกต้องมากที่สุด

1. เงินเดือนพนักงานเป็นรายจ่ายคงที่
2. ค่าสาธารณูปโภคปรับขึ้นสูงสุดในเดือนเมษายน
3. รายจ่ายการซื้อวัสดุติดกับค่าใช้จ่ายสอยมีการปรับขึ้นลงในทิศทางเดียวกัน
4. ไตรมาสที่ 1 กับไตรมาสที่ 2 มีรายจ่ายพอๆ กัน

วิถีที่จึงเชิญคณะกรรมการชุมชน سراญารักรมยาประชุมเพื่อเตรียมการ แต่ในที่ประชุม คณะกรรมการส่วนใหญ่ไม่เห็นด้วยที่จะให้ชุมชนอื่นมาศึกษาดูงาน เพราะอาจจะลอกเลียนแบบวิธีการแล้วไปประยุกต์ใช้กับชุมชนตนเองให้ดีกว่าชุมชน سراญารักรมยาจนได้รางวัลที่ชุมชนเคยได้รับ แต่ก็มีส่วนน้อยที่เห็นด้วยเพราะจะได้เป็นชุมชนต้นแบบแห่งการพัฒนา อาจไม่ได้รับรางวัลเดิมแต่ได้รับเป็นรางวัลใหม่ ถึงอย่างไรเสียงข้างมากก็ยังคงไม่เห็นด้วยเพราะยังไม่เคยเห็นรางวัลที่สมาชิกเสียงข้างน้อยเสนอมา จึงยื่นกรานที่จะไม่ยอมให้ชุมชนอื่นมาศึกษาดูงานโดยเด็ดขาด

28. ถ้าคุณจะไม่ให้เหตุการณ์แบบนี้เกิดขึ้น คุณควรปลูกฝังสิ่งใดเพื่อแก้ไขปัญหา

1. การเอื้อเฟื้อเผื่อแผ่ มีน้ำใจให้กันและกัน
2. การเป็นผู้นำทางการเรียนรู้ที่พร้อมถ่ายทอดความรู้เหล่านั้น
3. การเป็นผู้ให้โดยไม่หวังสิ่งใดตอบแทน
4. การเป็นผู้มีทัศนคติเชิงบวก

29. ต้นเหตุสำคัญที่สุดของการเกิดปัญหานี้คืออะไร

1. การที่มีชุมชนภายนอกมาศึกษาดูงาน
2. ระบบการบริหารจัดการของชุมชนยังไม่ดีพอ
3. การไม่ยอมรับฟังเสียงข้างน้อย
4. ความคิด ทัศนคติของคณะกรรมการชุมชน

30. คุณจะมามีวิธีป้องกันการลอกเลียนแบบและแก้ไขปัญหาที่คณะกรรมการชุมชนไม่ยอมให้ชุมชนภายนอกมาศึกษาดูงานได้อย่างไร

1. ชี้แจงกับคณะกรรมการชุมชนว่าการดูงานครั้งนี้เกิดประโยชน์มากกว่าโทษ เพราะระบบการบริหารจัดการของชุมชนเราดีจึงมีคนอยากมาดู และเชื่อมั่นได้ว่าไม่มีชุมชนใดลอกเลียนแบบชุมชนใดได้ เพราะสุดท้ายต้องนำวิธีการไปปรับใช้ให้เข้ากับบริบทของชุมชนตนเอง ส่วนเรื่องของรางวัล ถ้าชุมชนมีระบบที่ดีและร่วมมือกันอย่างจริงจัง เราก็จะยังได้รับรางวัลอยู่เช่นเดิม
2. ชี้แจงกับคณะกรรมการชุมชนว่าจะไปคุยกับหน่วยงานภาครัฐที่มอบรางวัลให้เพิ่มรางวัลชุมชนต้นแบบแห่งการพัฒนาเพื่อให้คณะกรรมการสบายใจ และการศึกษาดูงานจะนำเสนอเฉพาะข้อมูลที่เป็นเท่านั้น ไม่ลงรายละเอียด เพื่อป้องกันชุมชนอื่นนำไปลอกเลียนแบบ
3. ชี้แจงกับคณะกรรมการชุมชนว่าการดูงานครั้งนี้จะสร้างให้ชุมชนของเราเป็นที่รู้จักเพิ่มมากขึ้น ซึ่งเราจะใช้โอกาสนี้ได้เรียนรู้บริบทของแต่ละชุมชนเพื่อศึกษาจุดอ่อนจุดแข็งของแต่ละชุมชนก่อนนำมาเป็นฐานข้อมูลปรับให้ชุมชนของเราให้มีระบบที่เหนือกว่า ชุมชนอื่นแม้จะลอกเลียนวิธีของเราไป ถึงอย่างไรชุมชนของเราก็ต้องได้รับรางวัลอย่างที่เคย จึงไม่ใช่เรื่องที่ทุกคนต้องวิตกกังวล
4. ชี้แจงกับคณะกรรมการชุมชนว่าเราได้รับเกียรติจากชุมชนภายนอก แสดงว่าชุมชนของเราต้องมีอะไรดีๆ ให้เขาสนใจ รูปแบบการบริหารจัดการชุมชนเราเริ่มต้นคิดยอมเข้าใจกระบวนการต่างๆ มากกว่าชุมชนอื่น แม้ชุมชนอื่นลอกเลียนแบบไปก็ไม่สามารถดำเนินการได้ดีกว่า นั้นยอมแสดงให้เห็นว่ารางวัลที่ชุมชนเราเคยได้รับ ถึงอย่างไรก็ยังเป็นของชุมชนเราเช่นเดิม

43. เมื่อใกล้วันสอบ TGAT และ TPAT นักเรียนมีความเครียดและกังวลใจมาก กลัวทำข้อสอบออกมาได้คะแนนไม่เพียงพอขึ้นคณะที่ต้องการเรียน จนไม่มีสมาธิอ่านหนังสือเตรียมสอบ นักเรียนจะมีวิธีการจัดการกับตนเองอย่างไร

1. สืบหาสถานที่ที่มีสิ่งศักดิ์สิทธิ์เพื่อขอพรให้ตนเองสอบได้คะแนนเพียงพอที่จะขึ้นคณะที่ต้องการเรียน
2. ไปหาเพื่อนสนิทที่ไว้ใจ ระบายความรู้สึกเพื่อให้คลายความเครียดและกังวลใจ
3. พยายามตัดความกังวลใจออก บอกกับตนเองว่าเครียดไปก็ไม่มီးไรดีขึ้น ตั้งใจอ่านหนังสือต่อเพื่อเตรียมพร้อมให้ดีที่สุด
4. เตรียมหนังสืออ่านเตรียมสอบไปสถานปฏิบัติธรรมเพื่อทำกิจกรรมให้คลายความเครียดและกังวลใจ เมื่อใจสงบแล้วจึงรีบอ่านหนังสือเตรียมความพร้อมต่อไป

44. แด้วต่อแถวรอชำระเงินอยู่ที่จุดชำระเงินซึ่งมีลูกค้าเข้าคิวรอชำระเงินอยู่มากพอสมควร สักพักมีคนถือสินค้าที่มีน้ำหนักเยอะเดินแทรกเข้ามาวางที่จุดชำระเงินเพื่อให้พนักงานคิดเงิน แด้วควรทำอย่างไร

1. เดินเข้าไปแจ้งบุคคลนั้นว่าให้ยกของออกแล้วกลับไปต่อแถวเหมือนกับบุคคลอื่น
2. เดินเข้าไปแจ้งบุคคลนั้นว่าการกระทำนี้ไม่เหมาะสม ไม่ควรกระทำเป็นอย่างยิ่ง
3. เดินเข้าไปแจ้งบุคคลนั้นว่าครั้งหน้าไม่ควรกระทำเช่นนี้อีกเพราะคนอื่นๆ ยังรู้จักรอ
4. เดินเข้าไปแจ้งบุคคลนั้นว่าวางของนั้นไว้ได้ แต่ควรกลับไปต่อคิวเพื่อรอชำระเงินเหมือนกับบุคคลอื่น

45. สมมติว่าคุณเรียนรู้ความสามารถของตนเองจากการเรียนชั้นมัธยมศึกษาตอนต้น แล้วค้นพบว่าคุณชอบด้านภาษามากกว่าการคิดคำนวณ จึงตัดสินใจเลือกแผนการเรียนศิลป์ภาษาเมื่อเข้าเรียนชั้นมัธยมศึกษาปีที่ 4 แต่ครอบครัวของคุณต้องการให้คุณเลือกแผนศิลป์คำนวณ เพราะมีภาษาอังกฤษที่คุณชอบ แต่ไม่ยอมให้ทั้งวิชาคณิตศาสตร์ซึ่งมีความจำเป็นในการใช้ความรู้สอบเข้าเรียนต่อระดับมหาวิทยาลัย คุณควรทำอย่างไรกับเหตุการณ์นี้

1. เชื่อครอบครัวแล้วเลือกเรียนศิลป์คำนวณเพราะเป็นประโยชน์ในอนาคต
2. ยืนยันที่จะเรียนศิลป์ภาษาโดยบอกกับที่บ้านว่าถ้าเรียนศิลป์คำนวณอาจเรียนไม่จบ ม.6
3. บอกกับครอบครัวถึงความสามารถในการเรียนคณิตศาสตร์โดยดูจากผลการเรียน ม.ต้น เพื่อยืนยันการเรียนศิลป์ภาษาต่อไป
4. อธิบายด้วยเหตุผลต่างๆ ทุกรูปแบบพร้อมทั้งอ่อนน้อมเพื่อให้ครอบครัวยอมให้เลือกเรียนศิลป์ภาษาตามที่ตนเองต้องการ

เฉลย

แนวข้อสอบ TGAT3 (93) สมรรถนะการทำงาน ชุดที่ 2

ตอนที่ 1 การสร้างคุณค่าและนวัตกรรม

ข้อ 1.

คำตอบ	คะแนนที่ได้รับ
1. เงินเดือนพนักงานเป็นรายจ่ายคงที่	0.25
2. ค่าสาธารณูปโภคปรับขึ้นสูงสุดในเดือนเมษายน	0.25
3. รายจ่ายการซื้อวัตถุดิบกับค่าใช้จ่ายที่มีการปรับขึ้นลงในทิศทางเดียวกัน	0.25
4. ไตรมาสที่ 1 กับไตรมาสที่ 2 มีรายจ่ายพอๆ กัน	1

ตัวเลือกที่ 4 เป็นการอ่านข้อมูลแบบสรุป (ดูภาพรวม จุดเด่นที่สุด) เพราะแผนภาพมุ่งเน้นแสดงรายจ่ายของบริษัท ไตรมาสที่ 1 และ 2 ปีงบประมาณ 2568

เมื่อคำนวณรายจ่าย ไตรมาสที่ 1 (ม.ค.-มี.ค.) รายจ่ายประมาณ 1,400,000 ต้นๆ
ไตรมาสที่ 2 (เม.ย.-มิ.ย.) รายจ่ายประมาณ 1,400,000 ปลายๆ
จึงสรุปได้ว่า ไตรมาสที่ 1 กับไตรมาสที่ 2 มีรายจ่ายพอๆ กัน

ตัวเลือกที่ 1 เป็นการอ่านแบบแยก (เฉพาะรายจ่ายเงินเดือนพนักงาน)

ตัวเลือกที่ 2 เป็นการอ่านแบบแยก (เฉพาะรายจ่ายค่าสาธารณูปโภค)

ตัวเลือกที่ 3 เป็นการอ่านแบบเปรียบเทียบ (เปรียบเทียบรายจ่ายซื้อวัตถุดิบกับค่าใช้จ่าย)

ข้อ 2.

คำตอบ	คะแนนที่ได้รับ
1. ปรับลดระยะเวลาทำงานเพื่อให้ใช้น้ำและไฟลดลงเนื่องด้วยเป็นช่วงฤดูร้อน	0.25
2. ปรับเพิ่มพนักงานเข้ากะแต่ละรอบเพื่อลดปริมาณงานแต่ละคนให้ทำงานน้อยลง จะได้ไม่เหนื่อยจนเกินไปเนื่องด้วยเป็นช่วงฤดูร้อน	1
3. ปรับลดจำนวนพนักงานเข้ากะแต่ละรอบให้น้อยลง เพื่อให้ลดการใช้น้ำใช้ไฟเนื่องด้วย เป็นช่วงฤดูร้อน	0.25
4. ปรับมาตรการการใช้น้ำและไฟให้ประหยัดขึ้น โดยให้พนักงานอดทนต่อความร้อน ในฤดูร้อนเพียงเดือนเดียวเพื่อช่วยบริษัทลดต้นทุนการผลิต	0.5

ตัวเลือกที่ 2 ดำเนินการแก้ไขปัญหามาจากต้นเหตุของปัญหา กล่าวคือ ถูกร้อนทำให้พนักงานเหนื่อยง่ายขึ้น ถ้าทำงานเวลาเท่าเดิม ต้องใช้น้ำและไฟช่วยลดความร้อนในตัว เช่น ล้างหน้าบ่อยขึ้น ใช้พัดลม หรือปรับอุณหภูมิเครื่องปรับอากาศให้ต่ำเพื่อให้มีความเย็นสู่อากาศที่ร้อน ดังนั้น การปรับเพิ่มพนักงานเพื่อลดปริมาณงานจึงทำให้พนักงานเหนื่อยน้อยลง และสามารถใช้ชีวิตเหมือนช่วงปกติได้ ไม่ต้องปรับอุณหภูมิเครื่องปรับอากาศให้ต่ำ ทำให้ประหยัดค่าไฟเพิ่มขึ้น

ตัวเลือกที่ 1 เป็นการแก้ไขปัญหาแล้วเพิ่มปัญหาใหม่ กล่าวคือ เมื่อปรับลดระยะเวลาทำงานแล้วไม่มีแผนอื่นรองรับ จึงส่งผลกระทบต่อบริษัทที่อาจทำงานไม่เสร็จตามระยะเวลาที่กำหนดไว้

ตัวเลือกที่ 3 เป็นการแก้ไขปัญหาแล้วเพิ่มปัญหาใหม่ กล่าวคือ ปรับลดจำนวนพนักงานเข้ากะแต่ละรอบให้น้อยลง จึงส่งผลกระทบต่อบริษัทที่อาจทำงานไม่เสร็จตามระยะเวลาที่กำหนดไว้ (ลักษณะคล้ายตัวเลือกที่ 1)

ตัวเลือกที่ 4 เป็นการแก้ไขปัญหาที่เพิ่มภาระให้ผู้อื่น แต่เป็นเพียงระยะสั้น และเกิดประโยชน์กับองค์กร จึงได้คะแนนมากกว่าการแก้ไขปัญหาในตัวเลือกที่ 1 และตัวเลือกที่ 3

ข้อ 3.

คำตอบ	คะแนนที่ได้รับ
1. ภูริดาขอรับหิ้วเครื่องดื่มให้เพื่อนพนักงานในฝ่าย โดยคิดค่าหิ้วแก้วละ 5 บาท	0.75
2. ภูริณัฐต้องสั่งกาแฟเพื่อรับรองลูกค้าที่มาประชุมในบริษัททุกวัน	1
3. ภูริชญาามีเพื่อนในกลุ่มชอบดื่มกาแฟเป็นประจำ	0.25
4. ภูริปรัชญาขึ้นชอบการดื่มกาแฟที่หลากหลายรูปแบบ	0.5

ตัวเลือกที่ 2 เป็นตัวเลือกที่เหมาะสมที่สุด เนื่องจากแผนภาพนี้มุ่งเน้นโฆษณาขายสินค้าคือ กาแฟ ด้วยวิธีการลดราคา 50% (ซื้อ 1 แถม 1) ดังนั้นการที่ยังซื้อกาแฟมากตามความจำเป็น ก็ยังเป็นการประหยัดต้นทุนค่าใช้จ่าย ซึ่งภูริณัฐต้องสั่งกาแฟเพื่อรับรองลูกค้าที่มาประชุมในบริษัททุกวัน (เหตุจำเป็นที่ต้องซื้อ) จึงนับได้ว่าโฆษณานี้เหมาะกับภูริณัฐมากที่สุด

ตัวเลือกที่ 1 แม้ภูริดาจะซื้อกาแฟโดยไม่จำเป็น แต่ภูริดาซื้อเพื่อสร้างโอกาสทางการสร้างรายได้ ถือว่าเป็นประโยชน์ จึงเป็นตัวเลือกที่ได้คะแนนเป็นลำดับที่ 2

ตัวเลือกที่ 3 ภูริชญาไม่ได้ชอบดื่มกาแฟ แต่เป็นเพื่อนที่ชอบ ดังนั้นข้อนี้ไม่ได้เกิดประโยชน์โดยตรงกับตนเอง จึงเป็นตัวเลือกที่ได้คะแนนน้อยที่สุด

ตัวเลือกที่ 4 ภูริปรัชญาขึ้นชอบการดื่มกาแฟที่หลากหลายรูปแบบ ดังนั้นโฆษณานี้จึงมีประโยชน์โดยตรง แต่เป็นการซื้อจำนวนน้อยกว่าตัวเลือกที่ 1 และไม่ได้ผลประโยชน์กลับมาเหมือนตัวเลือกที่ 2 จึงเป็นตัวเลือกที่ได้คะแนนเป็นลำดับที่ 3