

การวัดขนาดกล่อง

เมื่อต้องการทราบราคากล่องกระดาษเพื่อสั่งผลิต จะต้องทำการวัดขนาดหรือมิติของกล่องเสียก่อน โดยกำหนดไว้ 3 ด้านคือ **กว้าง (W) x ยาว (L) x สูง (H)** โดยขนาด **(มิติ)** ของกล่อง สามารถแบ่งออกเป็น 3 ประเภท ได้แก่

ขนาด (มิติ) ภายใน สามารถคำนวณได้จากตัวสินค้าโดยตรง และไม่มีการเปลี่ยนแปลงเมื่อมีการเปลี่ยนชนิดของลอนลูกฟูกที่ใช้

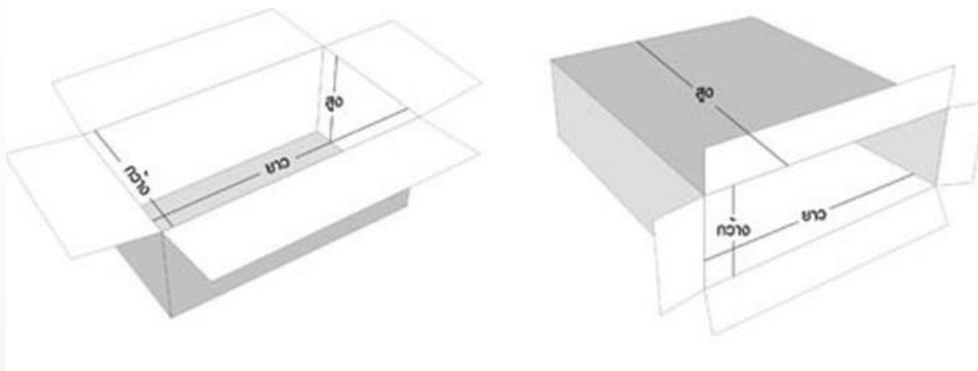

ขนาด (มิติ) ภายนอก เป็นขนาดที่วัดจากกล่องด้านนอกที่มีการขึ้นรูปและปิดฝา จะเปลี่ยนแปลงไปตามขนาด (ความหนา) ของลอนลูกฟูก

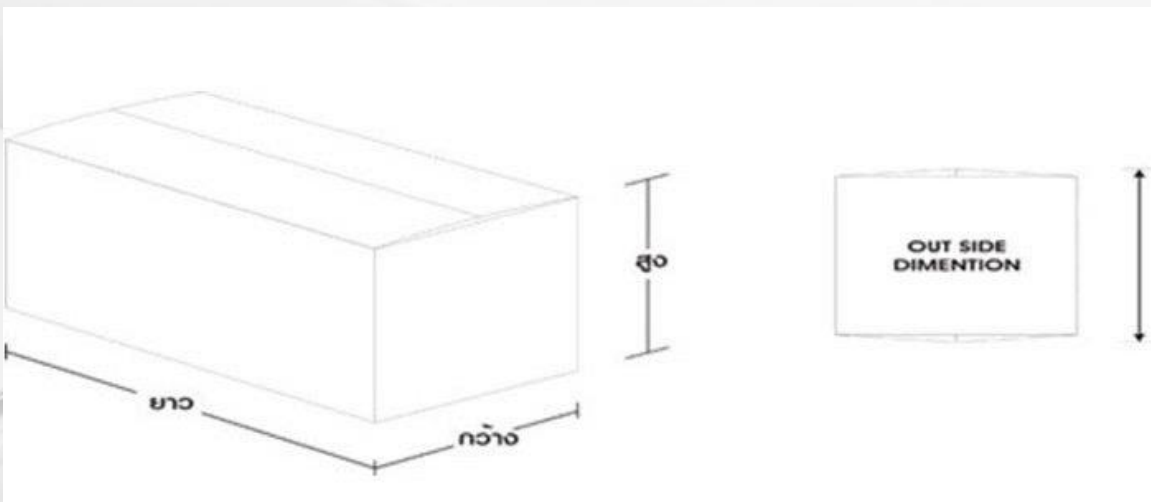

ขนาด (มิติ) กับริย เป็นตำแหน่งของเส้นกับริย (เส้นพับ) บนกล่อง ซึ่งใช้ในการตั้งตำแหน่งของมิดกับริยในการผลิตกล่องลูกฟูก มิติกับริยจะขึ้นอยู่กับมิติภายในและขนาดของลอนลูกฟูก

